



# PORTES D'ENTRÉE

BOIS - ALUMINIUM



# BOIS ET ALUMINIUM, L'EXIGENCE DU MEILLEUR POUR VOS PORTES

Faire le choix de l'alliance du bois et de l'aluminium vous garantit un très haut niveau de performances et de personnalisation, dans le respect du développement durable.

**Avec les portes d'entrée MC France, vous bénéficiez donc du meilleur... sans aucun compromis!**

## LE SAVIEZ-VOUS ?

### LE BOIS, SANS AUCUN ENTRETIEN

Pour vous assurer une qualité et une tenue de finition intérieure irréprochables, le bois utilisé par MC France bénéficie des meilleurs procédés :

- traitement insecticide et fongicide en phase aqueuse,
  - lasure de finition en phase aqueuse.
- Ainsi, le bois ne nécessite pas d'entretien!

### LE BOIS, LE MATÉRIAU NATURELLEMENT LE PLUS ISOLANT

Le bois est un excellent isolant thermique, grâce à sa structure cellulaire composée d'une grande quantité de cavités remplies d'air.





« **Plus de bien-être, sans se prendre la tête !**

*Nous privilégions le confort au quotidien. Pour nos portes, nous avons une préférence pour le bois, mais pas beaucoup de temps pour l'entretien. Il nous faut donc une solution bois-aluminium pratique et qui dure ! »*

**Les portes d'entrée MC France répondent à toutes vos attentes :**

- Excellente isolation naturelle du bois
- Excellente résistance de l'aluminium aux chocs et aux intempéries
- Facilité d'entretien de l'aluminium, un simple lavage à l'eau suffit
- Grande finesse des profils, pour encore plus de chaleur



« **On a de la personnalité, nos portes aussi !**

*Pour nous, les portes d'entrées sont un élément de décoration. En alliant le bois et l'aluminium, les finitions naturelles et les couleurs, notre maison ne ressemble à aucune autre ! »*

**Les portes d'entrée MC France répondent à toutes vos attentes :**

- Beauté naturelle du bois pour une ambiance douce
- Au choix, 10 finitions bois à l'intérieur et 28 couleurs aluminium à l'extérieur
- Design épuré aux lignes contemporaines et élégantes
  - Finesse des profils
- Poignée au design moderne



« **Des matériaux écologiques qui respectent notre habitat !**

*Pour choisir notre porte d'entrée, nous faisons attention aux matériaux et aux procédés de fabrication qui respectent le mieux possible l'environnement. C'est bon pour la planète... et pour notre santé ! »*

**Les portes d'entrée MC France répondent à toutes vos attentes :**

- Bois 100% recyclable, finitions et traitements du bois sans solvant
- Conception d'assemblage qui permet une séparation aisée des matériaux en fin de vie
- Absence d'émission de polluants volatils (classement COV A+)





# SOMMAIRE

## GAMMES CONTEMPORAINES

### INSPIRATION®

Ouvrant monobloc de 81 mm  
Triple vitrage feuilleté dépoli

8  
13

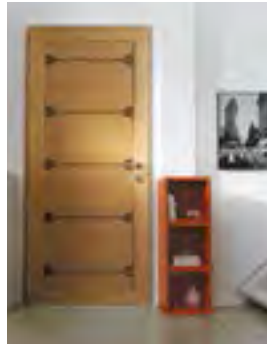

**INTÉRIEUR BOIS :**

Finition chêne naturel  
Incrustations de marqueterie  
Cadre en coupe d'onglet

**EXTÉRIEUR ALUMINIUM :**

26 couleurs  
Motif décor gravé  
+ inserts aluminium brossé

### AUDACE

Ouvrant monobloc de 81 mm  
Triple vitrage feuilleté dépoli

14  
23



**INTÉRIEUR BOIS :**

Finition chêne naturel, moyen,  
blanchi et champagne  
ou pin naturel, sablé, cendré,  
blanc, taupe et ardoise  
(selon les modèles)  
Motif décor gravé

**EXTÉRIEUR ALUMINIUM :**

26 couleurs  
Motif décor gravé  
+ inserts aluminium brossé

### HARMONIE

Ouvrant monobloc de 81 mm  
Triple vitrage feuilleté dépoli

24  
31



**INTÉRIEUR BOIS :**

Finition chêne naturel  
ou pin naturel  
(modèle Mirage : 10 finitions)

**EXTÉRIEUR ALUMINIUM :**

26 couleurs

### ESSENTIELLE

Ouvrant vitré ou plein de 67 mm  
Double vitrage feuilleté  
(retardateur d'effraction) clair,  
delta maté extra clair, dépoli  
ou imprimé 200

32  
35

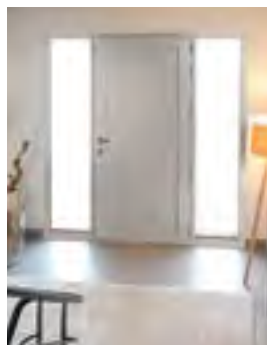

**INTÉRIEUR BOIS :**

Finition chêne naturel, moyen,  
blanchi et champagne  
ou pin naturel, sablé, cendré,  
blanc, taupe et ardoise

**EXTÉRIEUR ALUMINIUM :**

28 couleurs selon les modèles

## GAMME VITRÉE

### ÉCLAT

Ouvrant vitré de 67 mm  
Double vitrage feuilleté dépoli  
(retardateur d'effraction)  
Motif sérigraphié ou effet sablé

36  
47



**INTÉRIEUR BOIS :**  
Finition chêne naturel, moyen,  
blanchi et champagne  
ou pin naturel, sablé, cendré,  
blanc, taupe et ardoise

**EXTÉRIEUR ALUMINIUM :**  
28 couleurs selon les modèles

## GAMMES TRADITIONNELLES

### PRIVILÈGE

Ouvrant monobloc de 81 mm  
Triple vitrage feuilleté dépoli  
Motif sablé cristallisé  
ou sans motif décor

48  
55



**INTÉRIEUR BOIS :**  
Finition chêne naturel,  
moyen et champagne  
Cadre en coupe d'onglet  
Moulures et cimaise rapportées

**EXTÉRIEUR ALUMINIUM :**  
26 couleurs  
Moulures, cimaise et plinthe rapportées

### ÉVASION

Ouvrant à panneau de 67 mm  
Double vitrage feuilleté clair ou  
delta maté extra clair

56  
61



**INTÉRIEUR BOIS :**  
Finition chêne naturel, moyen  
blanchi et champagne  
Moulures rapportées

**EXTÉRIEUR ALUMINIUM :**  
25 couleurs  
Moulures embouties

### LÉGENDE

Ouvrant à panneau de 67 mm  
Double vitrage feuilleté  
(retardateur d'effraction) clair,  
delta maté extra clair, dépoli  
ou imprimé 200

62  
69



**INTÉRIEUR BOIS :**  
Finition chêne naturel, moyen,  
blanchi et champagne  
ou pin naturel, sablé, cendré,  
blanc, taupe et ardoise

**EXTÉRIEUR ALUMINIUM :**  
27 couleurs selon les modèles  
Moulures rapportées

70 | 71 Ouvertures sur mesure

72 | 73 Accessoires

74 | 75 Descriptif technique

76 | 77 Qualité et performance

78 | 81 MC France s'engage

82 | 83 Tableau récapitulatif

# La MARQUETERIE bois

## MODERNITÉ ET ÉLÉGANCE : LE BOIS DANS TOUT SON ART

MC France a développé un concept unique de marqueterie, renouvelant une ancestrale technique d'ornement qui consiste à incruster des essences de bois différentes sur la face intérieure de la porte afin de créer un motif décor.

L'incrustation de marqueterie MC France vous offre ainsi un design bois à la fois original et contemporain, mariant les formes douces et naturelles à la précision des lignes, avec une surface parfaitement lisse et agréable au toucher.



### La qualité signée MC France :

- Un savoir-faire artisanal de haute précision : MC France a revisité les techniques de l'incrustation de marqueterie, pratiquée dans la décoration d'objets en bois dès l'antiquité égyptienne et appliquée aux mobiliers italiens à partir du XIV<sup>e</sup>.
- Un concept unique : MC France a développé une technique inédite de marqueterie sur le marché de la porte d'entrée en France (concept breveté).
- Des finitions naturelles incrustées : chêne fumé, érable et noyer.



## **LAURIER**

GAMME INSPIRATION®

### **INTÉRIEUR BOIS :**

Finition chêne naturel

Marqueterie chêne

fumé / noyer

Cadre en coupe d'onglet

**Ud : 1,1 W/m².K**



# Les gammes contemporaines INSPIRATION®

## DESIGN ET PERFORMANCE DE RÊVE !

La gamme **Inspiration®** vous propose 6 modèles au design contemporain mêlant authenticité et innovation : aluminium aux motifs gravés ou incrustés à l'extérieur, incrustations de marqueterie et cadre rapporté à l'intérieur. Des matières qui s'adaptent à toutes vos envies !

La gamme Inspiration® vous réserve également des performances exceptionnelles (Ud jusqu'à 1,1 W/m<sup>2</sup>.K) grâce à l'ouvrant monobloc bois-aluminium de 81 mm associé à un triple vitrage feuilleté dépoli.



### ACROPOLE

#### EXTÉRIEUR ALUMINIUM :

Couleur bleu 5003 S  
Motif décor gravé  
Incrustations d'aluminium brossé

#### INTÉRIEUR BOIS :

Finition chêne naturel  
Marqueterie chêne fumé / noyer  
Cadre en coupe d'onglet

Ud : 1,1 W/m<sup>2</sup>.K



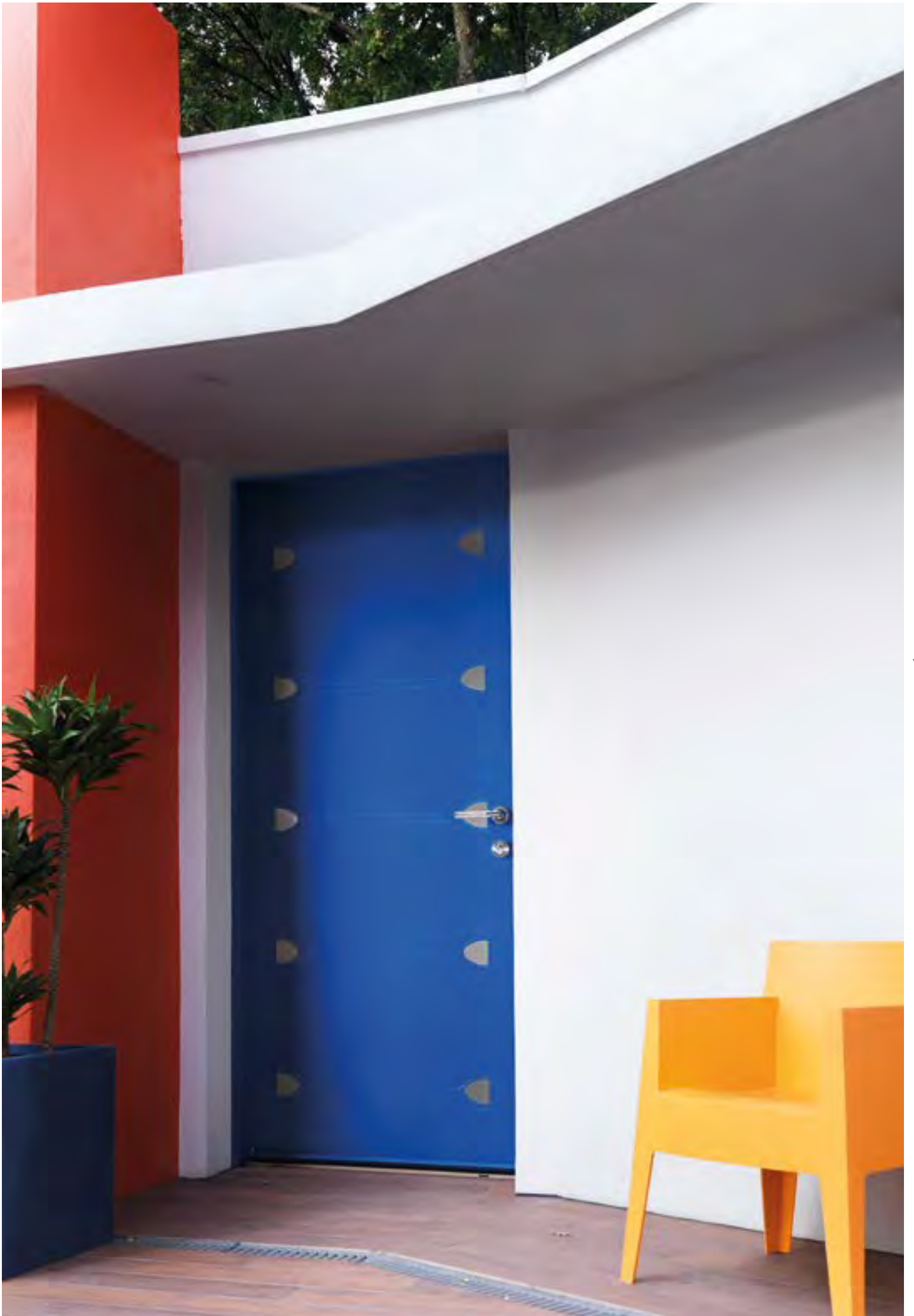



Gamme **INSPIRATION**®



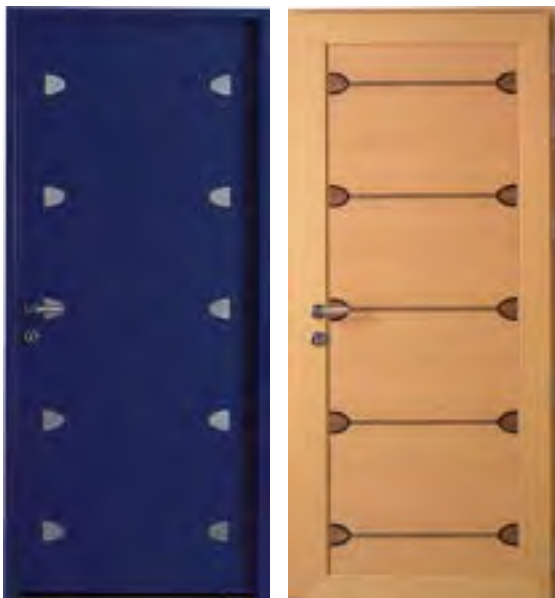

## ACROPOLE

### EXTÉRIEUR ALUMINIUM :

Couleur bleu 5003 S  
Motif décor gravé  
Incrustations d'aluminium brossé

### INTÉRIEUR BOIS :

Finition chêne naturel  
Marqueterie chêne fumé / noyer  
Cadre en coupe d'onglet

Ud : 1,1 W/m<sup>2</sup>.K

## COMÈTE

### EXTÉRIEUR ALUMINIUM :

Couleur bleu canon  
Incrustations d'aluminium brossé

### INTÉRIEUR BOIS :

Finition chêne naturel  
Marqueterie chêne fumé  
Cadre en coupe d'onglet  
Semi-fixe vitré  
Triple vitrage feuilleté dépoli

Ud : 1,6 W/m<sup>2</sup>.K



## LAURIER

### EXTÉRIEUR ALUMINIUM :

Couleur gris B 8821  
Motif décor gravé  
Incrustations d'aluminium brossé

### INTÉRIEUR BOIS :

Finition chêne naturel  
Marqueterie chêne fumé / noyer  
Cadre en coupe d'onglet

Ud : 1,1 W/m<sup>2</sup>.K



## Gamme INSPIRATION®

### IDYLLE

#### EXTÉRIEUR ALUMINIUM :

Couleur bleu canon  
Motif décor gravé  
Incrustations d'aluminium brossé

#### INTÉRIEUR BOIS :

Finition chêne naturel  
Motif décor gravé  
Marqueterie chêne fumé, érable et noyer  
Cadre en coupe d'onglet  
Triple vitrage feuilleté dépoli

Ud : 1,5 W/m².K



### ZESTE

#### EXTÉRIEUR ALUMINIUM :

Couleur rouge 3004 T  
Motif décor gravé  
Incrustations d'aluminium brossé

#### INTÉRIEUR BOIS :

Finition chêne naturel  
Marqueterie chêne fumé / érable  
Cadre en coupe d'onglet

Semi-fixe plein

Ud : 1,1 W/m².K

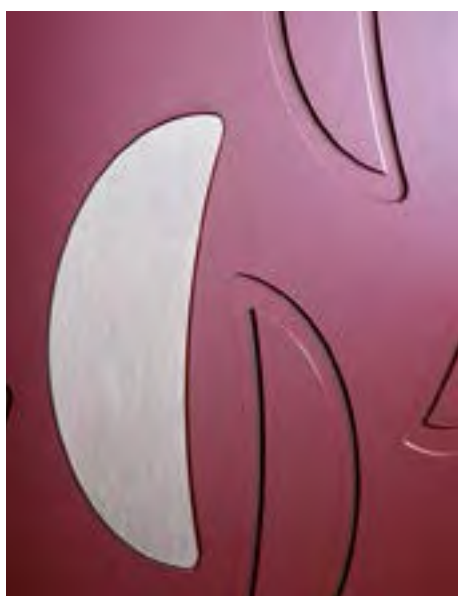

### PLANÈTE

#### EXTÉRIEUR ALUMINIUM :

Couleur bronze B 390 S  
Motif décor gravé  
Incrustations d'aluminium brossé

#### INTÉRIEUR BOIS :

Finition chêne naturel  
Marqueterie chêne fumé / érable  
Cadre en coupe d'onglet

Triple vitrage feuilleté dépoli

Ud : 1,4 W/m².K







# Les gammes contemporaines AUDACE

## UNE MODERNITÉ INDÉMODABLE !

**La gamme Audace** est l'alliance d'un design intemporel et des lignes douces et sculptées avec des motifs décor gravé à l'intérieur et à l'extérieur. Les essences de chêne et de pin conjuguées aux 26 couleurs aluminium à l'extérieur permettent d'adapter votre porte au style architectural de votre habitation.

De plus, l'ouvrant monobloc de 81 mm associé au triple vitrage feuilleté dépoli vous garantissent sécurité, confort et isolation (Ud jusqu'à 1,1 W/m<sup>2</sup>.K).



### ACACIA

#### EXTÉRIEUR ALUMINIUM :

Couleur vert 6005 T  
Motif décor gravé  
Incrustations d'aluminium brossé

#### INTÉRIEUR BOIS

Finition chêne naturel  
Motif décor gravé  
Semi-fixe vitré  
Ud ≥ 1,1 W/m<sup>2</sup>.K

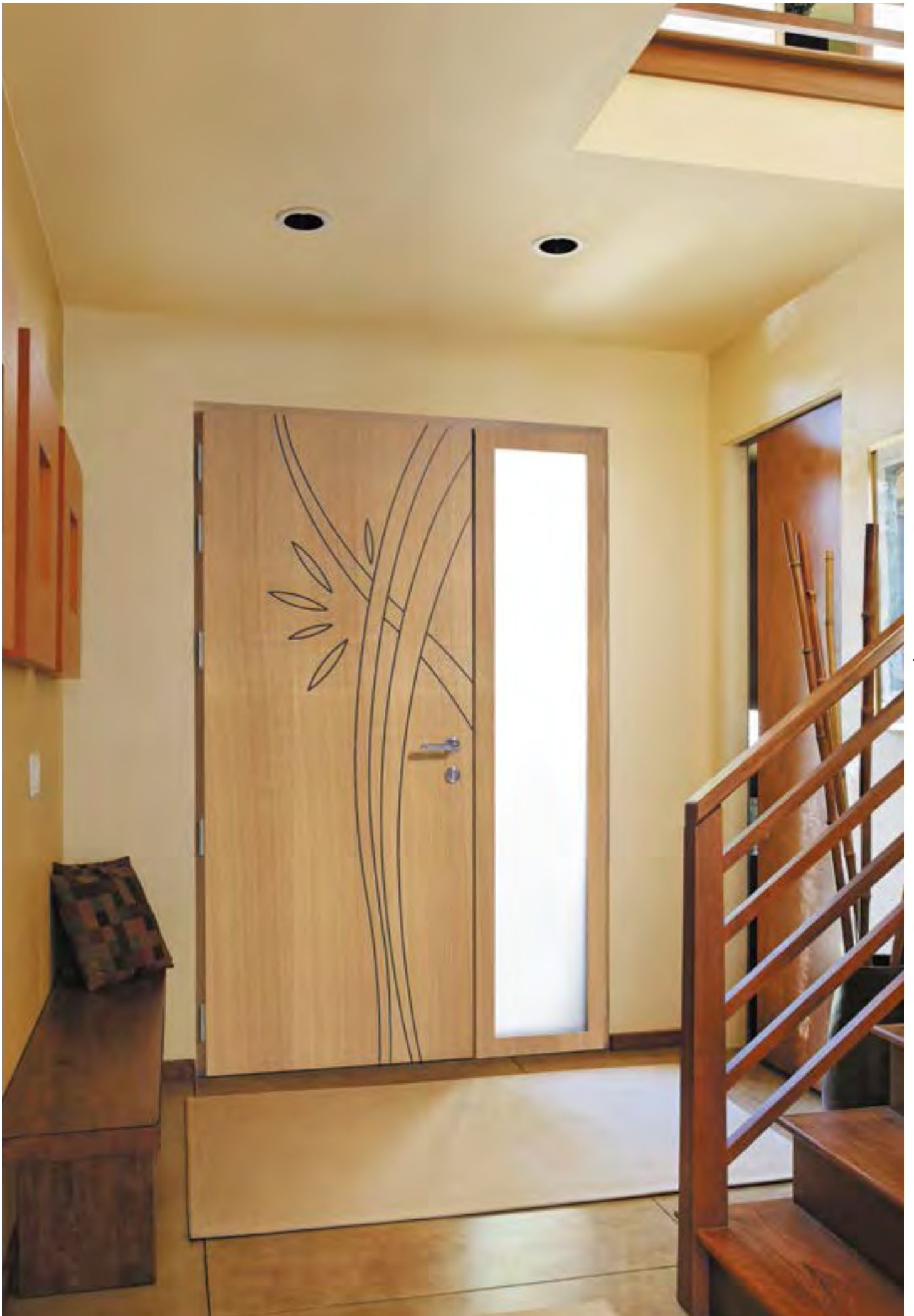



## Gamme AUDACE



### IRIS

#### EXTÉRIEUR ALUMINIUM :

Couleur gris 2900 sablé  
Motif décor gravé  
Incrustations d'aluminium brossé

#### INTÉRIEUR BOIS :

Finition pin taupe  
Motif décor gravé  
Triple vitrage feuilleté dépoli  
**Ud  $\geq 1,6$  W/m<sup>2</sup>.K**



### CACTUS

#### EXTÉRIEUR ALUMINIUM :

Couleur bleu 5003 S  
Motif décor gravé  
Incrustations d'aluminium brossé

#### INTÉRIEUR BOIS :

Finition chêne naturel  
Motif décor gravé  
Triple vitrage feuilleté dépoli  
**Ud  $\geq 1,4$  W/m<sup>2</sup>.K**









Gamme **AUDACE**





## ALEVIN

### EXTÉRIEUR ALUMINIUM :

Couleur gris B 8821  
Motif décor gravé  
Incrustations d'aluminium brossé

### INTÉRIEUR BOIS :

Finition pin sablé  
Motif décor gravé  
Triple vitrage feuilleté dépoli  
**Ud ≥ 1,5 W/m².K**



## MARINA

### EXTÉRIEUR ALUMINIUM :

Couleur rouge 3004 T  
Incrustations d'aluminium brossé

### INTÉRIEUR BOIS :

Finition pin blanc  
Motif décor gravé  
Triple vitrage feuilleté dépoli  
**Ud ≥ 1,6 W/m².K**



## ACACIA

### EXTÉRIEUR ALUMINIUM :

Couleur vert 6005 T  
Motif décor gravé  
Incrustations d'aluminium brossé

### INTÉRIEUR BOIS :

Finition chêne naturel  
Motif décor gravé  
**Ud ≥ 1,1 W/m².K**



# Gamme AUDACE

## HORIZON

### EXTÉRIEUR ALUMINIUM :

Couleur bleu canon  
Motif décor gravé  
Incrustations d'aluminium brossé

### INTÉRIEUR BOIS :

Finition chêne naturel  
Motif décor gravé  
Triple vitrage feuilleté dépoli  
**Ud ≥ 1,6 W/m².K**

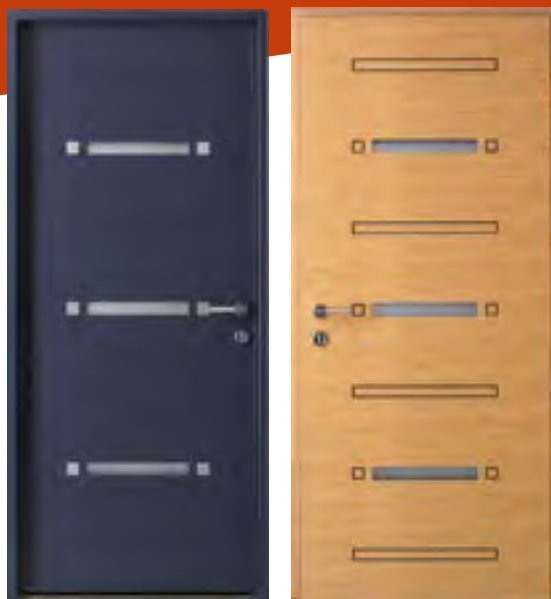

## PASSERELLE

### EXTÉRIEUR ALUMINIUM :

Couleur bleu 2700 sablé  
Incrustations d'aluminium brossé

### INTÉRIEUR BOIS :

Finition chêne champagne  
Motif décor gravé  
Triple vitrage feuilleté dépoli  
**Ud ≥ 1,4 W/m².K**







Gamme **AUDACE**



## **SABLIER**

### **EXTÉRIEUR ALUMINIUM :**

Couleur bleu 5003 S  
Motif décor gravé  
Incrustations d'aluminium brossé

### **INTÉRIEUR BOIS :**

Finition chêne naturel  
Motif décor gravé  
Semi-fixe plein  
Triple vitrage feuilleté dépoli  
**Ud ≥ 1,4 W/m<sup>2</sup>.K**



## PACIFIC

### EXTÉRIEUR ALUMINIUM :

Couleur bronze B 390 S  
Motif décor gravé  
Incrustations d'aluminium brossé

### INTÉRIEUR BOIS :

Finition chêne naturel  
Motif décor gravé  
Triple vitrage feuilleté dépoli  
**Ud ≥ 1,4 W/m².K**



## MOTUS

### EXTÉRIEUR ALUMINIUM :

Couleur 7016 S  
Motif décor gravé  
Incrustations d'aluminium brossé

### INTÉRIEUR BOIS :

Finition pin cendré  
Motif décor gravé  
**Ud ≥ 1,1 W/m².K**

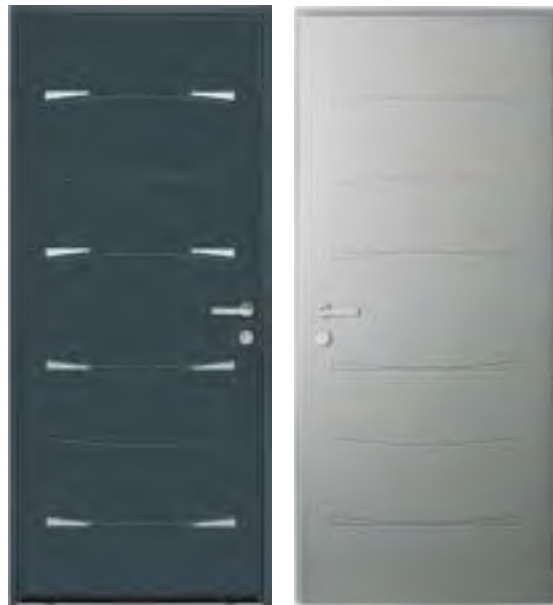

## RAFALE

### EXTÉRIEUR ALUMINIUM :

Couleur noir 2100 sablé  
Motif décor gravé  
Incrustations d'aluminium brossé

### INTÉRIEUR BOIS :

Finition chêne blanchi  
Motif décor gravé  
**Ud ≥ 1,1 W/m².K**



# Les gammes contemporaines HARMONIE

## SIMPLICITÉ ET CONFORT !

Lignes contemporaines et confort, tels sont les maîtres mots de **la gamme Harmonie**, qui associe un ouvrant monobloc de 81 mm au triple vitrage feuilleté dépoli (Ud jusqu'à 1,1 W/m<sup>2</sup>.K).

À l'intérieur, retrouvez la beauté naturelle du bois déclinée en 2 essences (chêne et pin).  
À l'extérieur, sélectionnez votre couleur préférée parmi 26 coloris aluminium.

Le motif décor gravé sur la porte pleine apportera du caractère à votre habitation.



### MIRAGE

#### EXTÉRIEUR ALUMINIUM :

Couleur noir 2100 sablé

#### INTÉRIEUR BOIS :

Finition pin sablé

Triple vitrage feuilleté dépoli

Fixes latéraux vitrés

Barre de tirage finition inox (option)

Ud ≥ 1,6 W/m<sup>2</sup>.K







Gamme HARMONIE





## DOMINO

### EXTÉRIEUR ALUMINIUM :

Couleur rouge 2100 sablé  
Motif décor gravé

### INTÉRIEUR BOIS :

Finition chêne naturel

Triple vitrage feuilleté dépoli  
**Ud ≥ 1,4 W/m².K**



## MIRAGE

### EXTÉRIEUR ALUMINIUM :

Couleur noir 2100 sablé

### INTÉRIEUR BOIS :

Finition pin ardoise

Triple vitrage feuilleté dépoli  
**Ud ≥ 1,6 W/m².K**





# Gamme HARMONIE

## CHAMPAGNE

### EXTÉRIEUR ALUMINIUM :

Couleur mars 2525 sablé

### INTÉRIEUR BOIS :

Finition chêne naturel

Triple vitrage feuilleté dépoli

**Ud ≥ 1,4 W/m².K**



## MISTRAL

### EXTÉRIEUR ALUMINIUM :

Couleur vert 6005 T

Motif décor gravé

### INTÉRIEUR BOIS :

Finition pin naturel

Motif décor gravé

**Ud ≥ 1,1 W/m².K**

## MIRABELLE

### EXTÉRIEUR ALUMINIUM :

Couleur gris galet

Motif décor gravé

### INTÉRIEUR BOIS :

Finition pin naturel

Triple vitrage feuilleté dépoli

**Ud ≥ 1,4 W/m².K**





## DIAMANT

### EXTÉRIEUR ALUMINIUM :

Couleur bleu 2700 sablé

### INTÉRIEUR BOIS :

Finition chêne naturel

Semi-fixe plein

Triple vitrage feuilleté dépoli

Ud  $\geq 1,4$  W/m<sup>2</sup>.K





# Gamme HARMONIE





## GRIFFE

### EXTÉRIEUR ALUMINIUM :

Couleur bleu 5023 S  
Motif décor gravé

### INTÉRIEUR BOIS :

Finition chêne naturel  
Motif décor gravé

Ud ≥ 1,1 W/m<sup>2</sup>.K

## ARDOISE

### EXTÉRIEUR ALUMINIUM :

Couleur gris 7016 S  
Motif décor gravé

### INTÉRIEUR BOIS :

Finition chêne naturel  
Motif décor gravé

Semi-fixe vitré  
Ud ≥ 1,1 W/m<sup>2</sup>.K





# Les gammes contemporaines ESSENTIELLE

## QUAND SIMPLICITÉ RIME AVEC ÉLÉGANCE !

**La gamme Essentielle** allie pureté des formes et simplicité du design pour une gamme haute en couleurs : 10 finitions bois disponibles à l'intérieur (chêne naturel, moyen, blanchi, champagne et pin naturel, sablé, cendré, blanc, taupe et ardoise) et 28 couleurs au choix à l'extérieur selon les modèles.

Composés d'un ouvrant à panneau de 67 mm ou d'un double vitrage feuilleté (retardateur d'effraction) clair, delta maté extra clair, dépoli ou imprimé 200. Les 6 modèles de la gamme Essentielle vous garantissent une sécurité maximale et une excellente isolation thermique (Ud jusqu'à 1,3 W/m<sup>2</sup>.K).

### RIVIÈRE

#### EXTÉRIEUR ALUMINIUM :

Couleur gris 7024 S  
Motif décor gravé

#### INTÉRIEUR BOIS :

Finition pin cendré

Barre de tirage extérieure  
finition inox (option)

Poignée optionnelle intérieure  
(sur cover rectangulaire)

Fixes latéraux en dormant

Ud ≥ 1,3 W/m<sup>2</sup>.K









# Gamme ESSENTIELLE



Modèle Armada (forme plein cintre) en chêne naturel



## RIVIÈRE

### EXTÉRIEUR ALUMINIUM :

Couleur gris 7024 S  
Motif décor gravé

### INTÉRIEUR BOIS :

Finition pin cendré  
Barre de tirage  
finition inox (option)

**Ud ≥ 1,3 W/m².K**



## ÉLLIPSE

### EXTÉRIEUR ALUMINIUM :

Couleur bleu canon

### INTÉRIEUR BOIS :

Finition pin cendré

Double vitrage retardateur  
d'effraction dépoli

**Ud ≥ 1,3 W/m².K**





## ARMADA

### EXTÉRIEUR ALUMINIUM :

Couleur rouge 3004 T  
Motif décor gravé

### INTÉRIEUR BOIS :

Finition chêne naturel

Ud ≥ 1,3 W/m².K



## PANORAMA

### EXTÉRIEUR ALUMINIUM :

Couleur noir 9005 T

### INTÉRIEUR BOIS :

Finition pin naturel

Double vitrage retardateur d'effraction clair  
Barre de tirage finition inox (option)

Ud ≥ 1,3 W/m².K

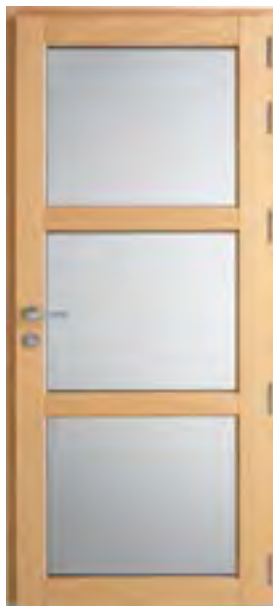

## MÉRIDIEN

### EXTÉRIEUR ALUMINIUM :

Couleur bleu canon

### INTÉRIEUR BOIS :

Finition pin naturel

Double vitrage retardateur  
d'effraction dépoli

Ud ≥ 1,4 W/m².K



## TRIADE

### EXTÉRIEUR ALUMINIUM :

Couleur bleu 5003 S

### INTÉRIEUR BOIS :

Finition chêne naturel

Double vitrage retardateur  
d'effraction dépoli

Ud ≥ 1,4 W/m².K





# La gamme vitrée ÉCLAT

## CLARTÉ MAXIMALE !

Les portes de **la gamme Éclat** apportent luminosité et confort à l'intérieur de votre habitation tout en vous assurant une protection efficace. L'ouvrant de 67 mm est composé d'un vitrage feuilleté (retardateur d'effraction) au style moderne et discret (motifs sérigraphiés ou effet sablé).

Côté finition, les portes se déclinent en 10 finitions bois à l'intérieur (chêne naturel, moyen, blanchi, champagne et pin naturel, sablé, cendré, blanc, taupe et ardoise) et en 28 couleurs aluminium à l'extérieur selon les modèles.

### REFLET

#### EXTÉRIEUR ALUMINIUM :

Noir 2100 Sablé

#### INTÉRIEUR BOIS :

Finition chêne naturel

Double vitrage retardateur  
d'effraction dépoli  
Motif effet sablé

Ud  $\geq 1,4 \text{ W/m}^2.K$







Gamme ÉCLAT

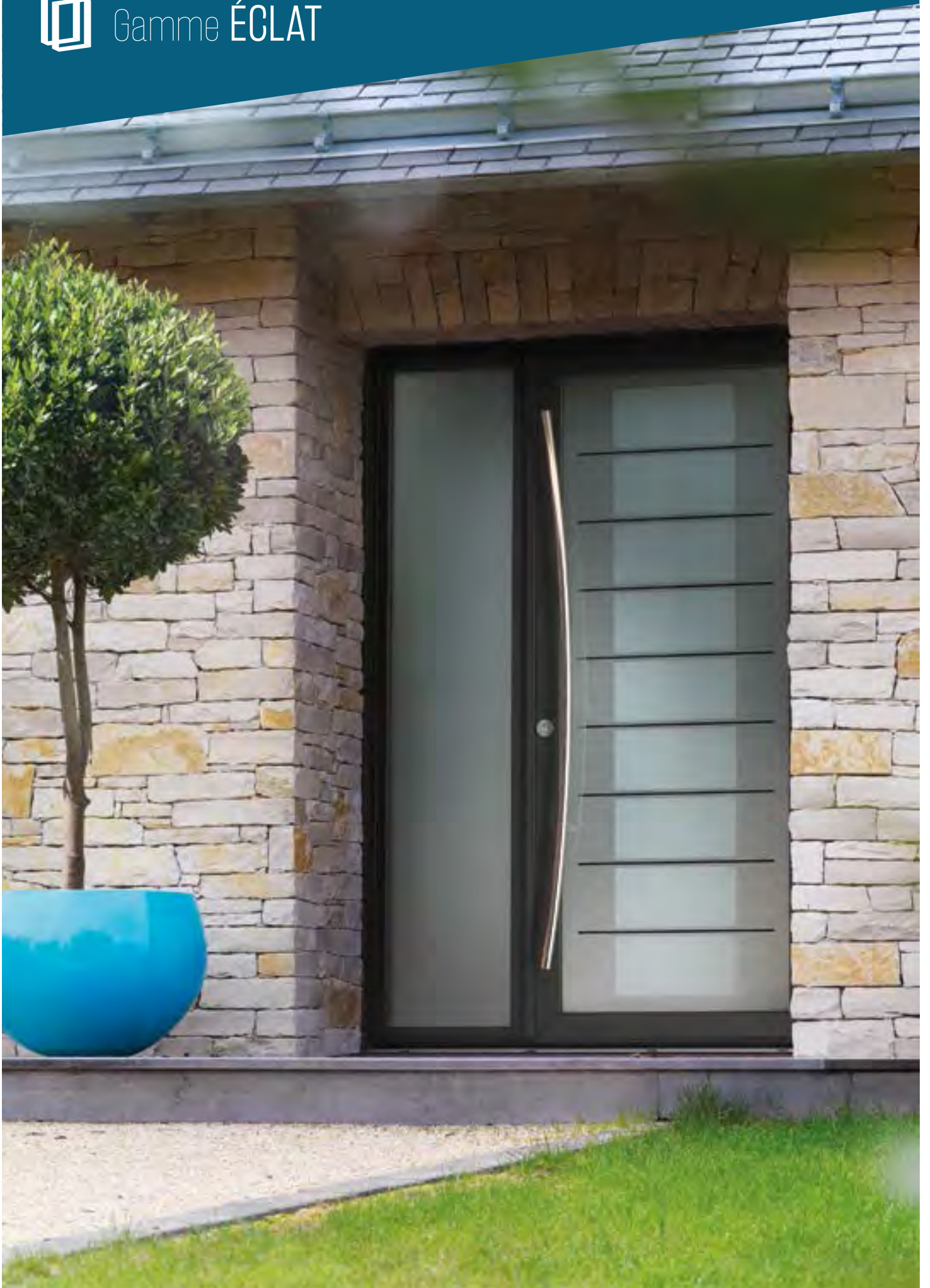

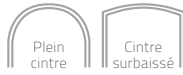

## MERCURE

### EXTÉRIEUR ALUMINIUM :

Couleur noir 9005 T

### INTÉRIEUR BOIS :

Finition pin ardoise

Double vitrage retardateur d'effraction dépoli

Motif sérigraphié et effet sablé

**Ud ≥ 1,3 W/m².K**



## ÉTINCELLE

### EXTÉRIEUR ALUMINIUM :

Couleur gris 2800 sablé

### INTÉRIEUR BOIS :

Finition chêne naturel

Double vitrage retardateur

d'effraction dépoli

Motif effet sablé

**Ud ≥ 1,3 W/m².K**





# Gamme ÉCLAT



## KYRIELLE

### EXTÉRIEUR ALUMINIUM :

Couleur vert 6005 T

### INTÉRIEUR BOIS :

Finition chêne naturel

Semi-fixe vitré

Double vitrage retardateur

d'effraction dépoli

Motif sérigraphié et effet sablé

**Ud  $\geq 1,3$  W/m<sup>2</sup>.K**



## REFLET

### EXTÉRIEUR ALUMINIUM :

Couleur bleu 5003 S

### INTÉRIEUR BOIS :

Finition chêne blanchi

Double vitrage retardateur

d'effraction dépoli

Motif effet sablé

**Ud  $\geq 1,4$  W/m<sup>2</sup>.K**

## TETRIS

### EXTÉRIEUR ALUMINIUM :

Couleur bleu canon

### INTÉRIEUR BOIS :

Finition pin naturel

Double vitrage retardateur

d'effraction dépoli

Motif effet sablé

**Ud  $\geq 1,4$  W/m<sup>2</sup>.K**

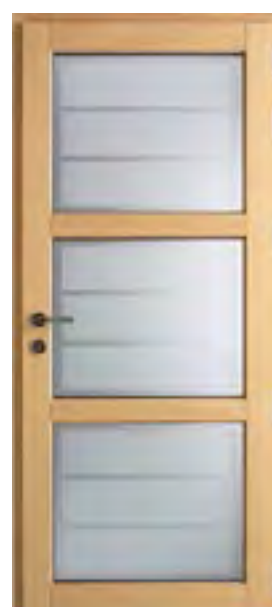







Gamme ÉCLAT





## TRIGONE

### EXTÉRIEUR ALUMINIUM :

Couleur bleu 2700 sablé

### INTÉRIEUR BOIS :

Finition pin naturel

Double vitrage retardateur  
d'effraction dépoli

**Ud ≥ 1,4 W/m².K**



## PRUNELLE

### EXTÉRIEUR ALUMINIUM :

Couleur rouge 3004 T

### INTÉRIEUR BOIS :

Finition pin ardoise

Double vitrage retardateur  
d'effraction dépoli

**Ud ≥ 1,4 W/m².K**

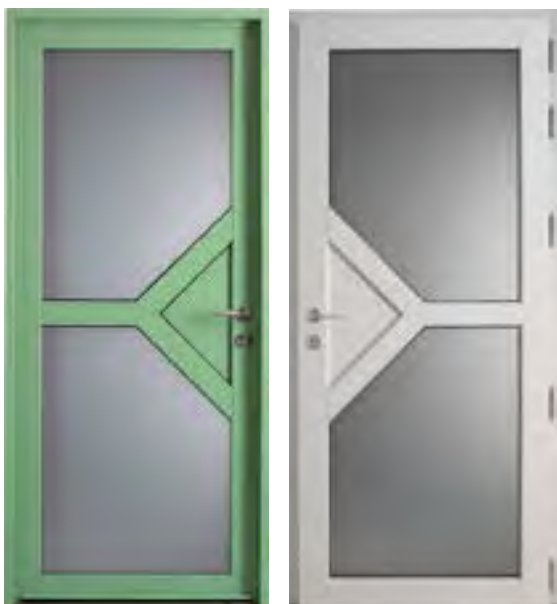

## CRISTAL

### EXTÉRIEUR ALUMINIUM :

Couleur vert 6021 S

### INTÉRIEUR BOIS :

Finition pin blanc

Double vitrage retardateur  
d'effraction dépoli

**Ud ≥ 1,3 W/m².K**

 Gamme ÉCLAT





## ÉCLUSE

### EXTÉRIEUR ALUMINIUM :

Couleur gris 7016 S

### INTÉRIEUR BOIS :

Finition pin cendré

Double vitrage retardateur  
d'effraction dépoli

Motif effet sablé

Rosace carrée finition inox (option)

**Ud ≥ 1,3 W/m².K**



## LISIÈRE

### EXTÉRIEUR ALUMINIUM :

Couleur bleu canon

### INTÉRIEUR BOIS :

Finition chêne naturel

Double vitrage retardateur  
d'effraction dépoli

Motif effet sablé

Barre de tirage finition inox (option)

**Ud ≥ 1,3 W/m².K**



## INFINITÉ

### EXTÉRIEUR ALUMINIUM :

Couleur bleu 2700 sablé

### INTÉRIEUR BOIS :

Finition pin blanc

Double vitrage retardateur  
d'effraction dépoli

Motif effet sablé

**Ud ≥ 1,3 W/m².K**



Gamme ÉCLAT





## PAPYRUS

### EXTÉRIEUR ALUMINIUM :

Couleur gris 2900 sablé

### INTÉRIEUR BOIS :

Finition pin taupe

Double vitrage retardateur

d'effraction dépoli

Motif effet sablé

**Ud ≥ 1,3 W/m².K**



## CIRRUS

### EXTÉRIEUR ALUMINIUM :

Couleur rouge 3004 T

### INTÉRIEUR BOIS :

Finition pin naturel

Double vitrage retardateur

d'effraction dépoli

Motif effet sablé

**Ud ≥ 1,3 W/m².K**



## ÉCAILLE

### EXTÉRIEUR ALUMINIUM :

Couleur noir 2100 sablé

### INTÉRIEUR BOIS :

Finition pin cendré

Double vitrage retardateur

d'effraction dépoli

Motif effet sablé

Rosace carrée finition inox (option)

**Ud ≥ 1,3 W/m².K**

## CATOGAN

### EXTÉRIEUR ALUMINIUM :

Couleur bronze B 390 S

### INTÉRIEUR BOIS :

Finition pin sablé

Double vitrage retardateur

d'effraction dépoli

Motif effet sablé

**Ud ≥ 1,3 W/m².K**



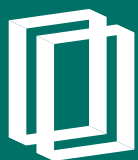

# Les gammes traditionnelles **PRIVILÈGE**

## **LE CLASSIQUE** À L'ÉPREUVE DU TEMPS !

Vous aimez l'authenticité du design classique ? **La gamme Privilège** est faite pour vous.

À l'intérieur, appréciez l'élégance des finitions bois en chêne naturel, moyen ou champagne : cadre bois en coupe d'onglet, moulures et cimaise rapportées. À l'extérieur, faites votre choix parmi 26 couleurs aluminium et retrouvez l'authenticité des reliefs : moulures, cimaise et plinthe rapportées.

Côté isolation, bénéficiez d'un ouvrant monobloc de 81 mm avec un triple vitrage feuilleté dépoli au motif sablé cristallisé ou sans motif décor (Ud jusqu'à 1,1 W/m<sup>2</sup>.K).

### **CARAT**

#### **EXTÉRIEUR ALUMINIUM :**

Couleur bleu 2700 sablé  
Moulures, cimaise  
et plinthe rapportées

#### **INTÉRIEUR BOIS :**

Finition chêne naturel  
Moulures et cimaise rapportées  
Cadre en coupe d'onglet

Triple vitrage feuilleté  
Motif sablé cristallisé

Ud : 1,2 W/m<sup>2</sup>.K









Gamme PRIVILÈGE



## JADE

### EXTÉRIEUR ALUMINIUM :

Couleur bleu 5003 S  
Moulures, cimaise et plinthe rapportées

### INTÉRIEUR BOIS :

Finition chêne moyen  
Moulures et cimaise rapportées  
Cadre en coupe d'onglet

Triple vitrage feuilleté  
Motif sablé cristallisé

Ud : 1,4 W/m<sup>2</sup>.K



## CARAT

### EXTÉRIEUR ALUMINIUM :

Couleur bleu 2700 sablé  
Moulures, cimaise et plinthe rapportées

### INTÉRIEUR BOIS :

Finition chêne naturel  
Moulures et cimaise rapportées  
Cadre en coupe d'onglet

Triple vitrage feuilleté  
Motif sablé cristallisé

Ud : 1,2 W/m<sup>2</sup>.K



## SAPHIR

### EXTÉRIEUR ALUMINIUM :

Couleur rouge 3004 T  
Moulures, cimaise et plinthe rapportées

### INTÉRIEUR BOIS :

Finition chêne champagne  
Moulures et cimaise rapportées  
Cadre en coupe d'onglet

Ud : 1,1 W/m<sup>2</sup>.K



# Gamme PRIVILÈGE

## AMBRE

### EXTÉRIEUR ALUMINIUM :

Couleur vert 6005 T  
Moulures, cimaise et plinthe rapportées

### INTÉRIEUR BOIS :

Finition chêne naturel  
Moulures et cimaise rapportées  
Cadre en coupe d'onglet

Semi-fixe vitré  
Triple vitrage feuilleté  
Motif sablé cristallisé

Ud : 1,4 W/m<sup>2</sup>.K



## ONYX

### EXTÉRIEUR ALUMINIUM :

Couleur bleu canon  
Moulures, cimaise et plinthe rapportées

### INTÉRIEUR BOIS :

Finition chêne moyen  
Moulures et cimaise rapportées  
Cadre en coupe d'onglet

Triple vitrage feuilleté  
Motif sablé cristallisé

Ud : 1,4 W/m<sup>2</sup>.K

## OPALE

### EXTÉRIEUR ALUMINIUM :

Couleur mars 2525 sablé  
Moulures, cimaise et plinthe rapportées

### INTÉRIEUR BOIS :

Finition chêne naturel  
Moulures et cimaise rapportées  
Cadre en coupe d'onglet

Triple vitrage feuilleté  
Motif clef de fleur  
Petits bois laiton

Ud : 1,4 W/m<sup>2</sup>.K







Gamme PRIVILÈGE





## BÉRYL

### EXTÉRIEUR ALUMINIUM :

Couleur bronze B 390 S  
Moulures et plinthe rapportées

### INTÉRIEUR BOIS :

Finition chêne naturel  
Moulures rapportées  
Cadre en coupe d'onglet

Triple vitrage feuilleté  
Motif sablé cristallisé

Ud : 1,4 W/m<sup>2</sup>.K

## ÉMAIL

### EXTÉRIEUR ALUMINIUM :

Couleur gris B 8821  
Moulures et plinthe rapportées

### INTÉRIEUR BOIS :

Finition chêne naturel  
Moulures rapportées  
Cadre en coupe d'onglet

Semi-fixe plein mouluré  
Ud : 1,1 W/m<sup>2</sup>.K





# Les gammes traditionnelles ÉVASION

## VIVE LE STYLE RÉGIONAL !

La gamme **Évasion** fait la part belle au design traditionnel avec petits bois intégrés selon les modèles (laiton ou plomb). À l'intérieur comme à l'extérieur, les moulures font écho au style régional et donne de la personnalité à votre entrée : moulures rapportées à l'intérieur en chêne naturel, moyen, blanchi ou champagne ; moulures embouties à l'extérieur déclinées en 25 couleurs aluminium.

L'ouvrant de 67 mm et le double vitrage feuilleté (clair ou delta maté extra clair) vous assurent protection et sécurité.

### VERCORS

#### EXTÉRIEUR ALUMINIUM :

Couleur vert 6021 S  
Moulures embouties

#### INTÉRIEUR BOIS :

Finition chêne naturel  
Moulures rapportées  
Double vitrage feuilleté  
Motif delta maté extra clair  
Petits bois laiton  
Ud : 1,6 W/m<sup>2</sup>.K







 Gamme ÉVASION





## GASCOGNE

### EXTÉRIEUR ALUMINIUM :

Couleur rouge 3004 T  
Moulures embouties

### INTÉRIEUR BOIS :

Finition chêne naturel  
Moulures rapportées

Semi-fixe vitré

Double vitrage feuilleté

Motif delta maté extra clair

Petits bois laiton

Ud : 1,6 W/m<sup>2</sup>.K

## BERRY

### EXTÉRIEUR ALUMINIUM :

Couleur vert 6005 T  
Moulures embouties

### INTÉRIEUR BOIS :

Finition chêne naturel  
Moulures rapportées

Double vitrage feuilleté clair

Petits bois plomb

Ud : 1,6 W/m<sup>2</sup>.K

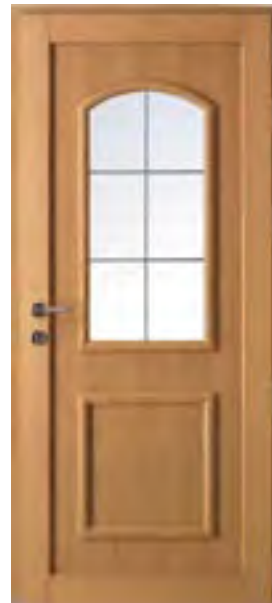

## VERCORS

### EXTÉRIEUR ALUMINIUM :

Couleur vert 6021 S  
Moulures embouties

### INTÉRIEUR BOIS :

Finition chêne blanchi  
Moulures rapportées

Double vitrage feuilleté

Motif delta maté extra clair

Petits bois laiton

Ud : 1,6 W/m<sup>2</sup>.K





# Gamme ÉVASION

## FLANDRE

### EXTÉRIEUR ALUMINIUM :

Couleur bleu canon  
Moulures embouties

### INTÉRIEUR BOIS :

Finition chêne naturel  
Moulures rapportées

Ud : 1,5 W/m<sup>2</sup>.K



## POITOU

### EXTÉRIEUR ALUMINIUM :

Couleur bleu 5003 S  
Moulures embouties

### INTÉRIEUR BOIS :

Finition chêne moyen  
Moulures rapportées

Double vitrage feuilleté clair

Ud : 1,6 W/m<sup>2</sup>.K

## CÉVENNES

### EXTÉRIEUR ALUMINIUM :

Couleur gris 2900 sablé  
Moulures embouties

### INTÉRIEUR BOIS :

Finition chêne naturel  
Moulures rapportées

Semi-fixe plein

Double vitrage feuilleté

Motif delta maté extra clair

Petits bois plomb

Ud : 1,5 W/m<sup>2</sup>.K







# Les gammes traditionnelles LÉGENDE

## LA MAGIE DE LA TRADITION !

La gamme **Légende**, idéale en rénovation, vous propose une large variété de modèles au design traditionnel avec un double vitrage feuilleté (retardateur d'effraction) clair, delta maté extra clair, dépoli ou imprimé 200 et petits bois intégrés selon les modèles (laiton ou plomb).

À l'intérieur : 10 finitions bois au choix (chêne naturel, moyen, blanchi, champagne et pin naturel, sablé, cendré, blanc, taupe, ardoise). À l'extérieur : 27 couleurs aluminium au choix (selon les modèles) avec moulures rapportées.

Côté performance, les portes sont composées d'un ouvrant apparent de 67 mm et d'un double vitrage feuilleté.



**ICARE**

### EXTÉRIEUR ALUMINIUM :

Couleur noir 2100 sablé

### INTÉRIEUR BOIS :

Finition chêne moyen

Double vitrage retardateur d'effraction

Motif delta maté extra clair

Petits bois plomb (forme plein cintre)

et nombre au choix

Ud  $\geq 1,3 \text{ W/m}^2 \cdot \text{K}$





# Gamme LÉGENDE



## ARTÉMIS

**EXTÉRIEUR ALUMINIUM :**

Couleur rouge 3004 T

**INTÉRIEUR BOIS :**

Finition chêne naturel

Double vitrage retardateur  
d'effraction dépoli

Semi-fixe vitré

**Ud ≥ 1,4 W/m².K**



## CALLIOPE

**EXTÉRIEUR ALUMINIUM :**

Couleur vert 6005 T

**INTÉRIEUR BOIS :**

Finition chêne moyen

Double vitrage retardateur d'effraction

Motif delta maté extra clair

Petits bois laiton

**Ud ≥ 1,4 W/m².K**







## Gamme LÉGENDE

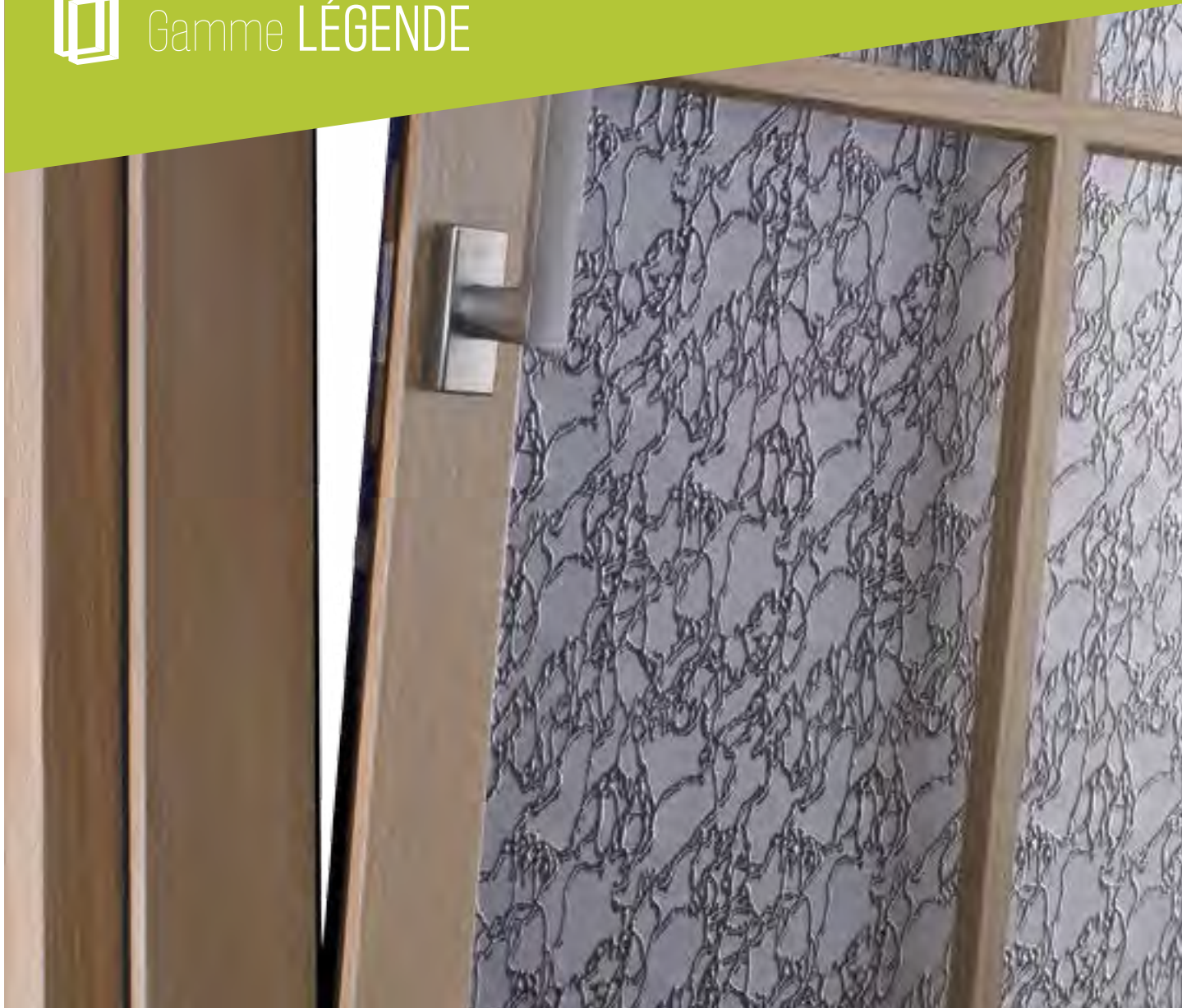

### PHÈDRE

#### EXTÉRIEUR ALUMINIUM :

Couleur bleu 5003 S

#### INTÉRIEUR BOIS :

Finition chêne champagne

Vantail haut ouvrant  
(à la française et oscillo-battant)

Double vitrage retardateur d'effraction

Motif delta maté extra clair

Petits bois en applique (en option)

**Ud ≥ 1,3 W/m².K**

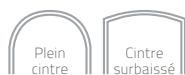

## JANUS

**EXTÉRIEUR ALUMINIUM :**

Couleur bronze B 390 S

**INTÉRIEUR BOIS :**

Finition chêne naturel

Double vitrage retardateur d'effraction

Motif imprimé 200

**Ud ≥ 1,3 W/m².K**



## ICARE

**EXTÉRIEUR ALUMINIUM :**

Couleur vert 6021 S

**INTÉRIEUR BOIS :**

Finition pin naturel

Double vitrage retardateur d'effraction

Motif delta maté extra clair

Petits bois laiton

(nombre de petits bois au choix)

**Ud ≥ 1,3 W/m².K**



# Gamme LÉGENDE



## OLYMPE

### EXTÉRIEUR ALUMINIUM :

Couleur gris 2900 sablé

### INTÉRIEUR BOIS :

Finition chêne naturel

**Ud ≥ 1,3 W/m².K**



## HÉLIOS

### EXTÉRIEUR ALUMINIUM :

Couleur bleu 5023 S

### INTÉRIEUR BOIS :

Finition chêne moyen

Double vitrage retardateur

d'effraction dépoli

Petits bois plomb (en option)

**Ud ≥ 1,4 W/m².K**



## ÉROS

### EXTÉRIEUR ALUMINIUM :

Couleur gris B 8821

### INTÉRIEUR BOIS :

Finition pin blanc

Double vitrage retardateur

d'effraction clair

Petits bois plomb (en option)

**Ud ≥ 1,4 W/m².K**

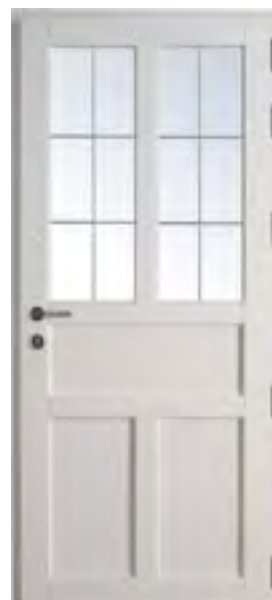





# Ouvertures SUR MESURE

## Les types d'ouverture



1 vantail



2 vantaux égaux



2 vantaux tiercés  
(semi-fixe vitré)



2 vantaux tiercés  
(semi-fixe plein)

## Les ensembles composés



Fixes latéraux en dormant



Fixe latéral en dormant



Imposte fixe en dormant

## Les semi-fixes vitrés



PDA

MDA

Triple vitrage feuilleté dépoli (44.2/20/6/20/4)  
de 62 mm d'épaisseur

**AUDACE**  
**HARMONIE**

**INSPIRATION®**  
**PRIVILÈGE**



MCDA

MCDX

MCVC

MCL2

Double vitrage  
retardateur d'effraction  
dépoli de 32 mm  
(6/16/10P5 TBE argon)

Double vitrage retardateur  
d'effraction delta maté  
extra clair de 32 mm  
(TBE 10P5/18/4 argon)

Double vitrage  
retardateur d'effraction  
clair de 32 mm  
(10P5/18/4 TBE argon)

Double vitrage  
retardateur d'effraction  
imprimé 200 de 32 mm  
(TBE 10P5/18/4 argon)

**LÉGENDE** **ÉVASION** **ÉCLAT** **ESSENTIELLE**

## Mise en œuvre

- Pose en neuf : dormant monobloc 75, doublage 100, 120, 140, 160, 180 et 200 mm
- Pose en rénovation sur dormant existant
- Adaptation pour maison ossature bois

## Limites dimensionnelles indicatives

Les modèles sont présentés dans le catalogue au format standard en 1 vantail : 900 x 2 150 mm.

Les dimensions ci-dessous sont données en cotes tableau pour une pose en applique. Autres dimensions : nous consulter.

		INSPIRATION® HARMONIE*		AUDACE		ÉCLAT		ESSENTIELLE		PRIVILÈGE**		ÉVASION		LÉGENDE***	
		Mini	Maxi	Mini	Maxi	Mini	Maxi	Mini	Maxi	Mini	Maxi	Mini	Maxi	Mini	Maxi
1 vantail	L	740	1075	775	975	745	1000	365	1075	855	1075	840	1080	745	1075
	H	1940	2340	1940	2235	1935	2330	1935	2395	2075	2340	1985	2295	1935	2520
2 vantaux égaux	L	1505	2180	1580	1985	1465	1990	720	2180	1735	2180	1670	2150	1475	2180
	H	1940	2340	1940	2235	1935	2330	1935	2395	2075	2340	1985	2295	1935	2520
2 vantaux tiercés (semi-fixe vitré)	L	1035	2125	1075	2025	1015	2010	635	2060	1150	2125	1110	2090	1015	2060
	H	1940	2340	1940	2235	1935	2330	1935	2395	2075	2340	1985	2295	1935	2520
2 vantaux tiercés (semi-fixe plein**)	L	1060	2125	1100	2025	1015	2010	635	2060	1260	2125	1110	2090	1015	2060
	H	1940	2340	1940	2235	1935	2330	1935	2395	2075	2340	1985	2295	1935	2520

\*Pour le modèle Idylle : nous consulter

\*\*Pour la gamme Privilège, dimensions données pour un semi-fixe plein mouluré

\*\*\*Modèle Helios et Phèdre : non disponibles en 2 vantaux égaux  
Pour les modèles cintrés : nous consulter

## Les semi-fixes pleins



PPL  
**AUDACE**  
**HARMONIE**



MPL  
**INSPIRATION®**  
**PRIVILÈGE**



MVPM  
**PRIVILÈGE**



MCPL  
**ÉCLAT**  
**ÉVASION**  
**LÉGENDE**  
**ESSENTIELLE**

Panneau isolant monobloc bois-aluminium de 81 mm d'épaisseur et constitué d'une âme isolante de 68 mm

Panneau isolant bois-aluminium de 67 mm d'épaisseur et constitué d'une âme isolante de 32 mm



## Les paumelles

FERRAGE PAR PAUMELLES réglables tridimensionnelles à 2 brins et 6 broches



Tous nos modèles de portes sont équipés en standard de paumelles tridimensionnelles permettant un ajustement précis de l'ouvrant sans le dégonder (réglage de la compression de l'ouvrant sur le dormant, réglage latéral et en hauteur du vantail). Les caches-paumelles sont disponibles en finition inox (standard) ou en finition laiton (option).

## Les poignées pour les portes cintrées

**POIGNÉE STANDARD**  
finition inox



PGMI

**OPTIONS**  
Poignée rosace ronde ou carrée  
finition inox ou laiton



PGOI



PGAI

**Poignée rosace ovale ou rectangle**  
finition inox ou laiton\*



SZ11



SZ4I

\*Uniquement pour la poignée rosace ovale.



# Les poignées

## POIGNÉE STANDARD finition inox



### OPTIONS (disponibles sur tous les modèles de porte d'entrée)

#### Rosaces carrées finition inox ou laiton



#### Rosaces rondes finition inox ou laiton



#### Rosace ovale\* ou rectangle\* finition inox ou laiton\*\*



\*Non disponibles sur les gammes Inspiration\*, Audace, Harmonie et Privilège. \*\*Uniquement pour la poignée rosace ovale.

#### BOUTON DE TIRAGE finition inox



#### BARRES DE TIRAGE finition inox



Le bouton et les barres de tirage côté extérieur sont associés côté intérieur à une poignée au choix ci-dessus, excepté sur les poignées sur rosace ovale ou rectangulaire (cas de la manœuvre à clef). La rosace de la barre de tirage est identique à celle du bouton de tirage.



# Descriptif TECHNIQUE

## Les serrures de sécurité



### EN STANDARD\*

- Crémone de sécurité avec 6 points de verrouillage :  
1 sortie de tringle haute  
+ 2 rouleaux (1 en haut et 1 en bas)  
+ 2 crochets (1 en haut et 1 en bas) + 1 pêne dormant
- Manœuvre à relevage : les 6 points s'enclenchent lorsqu'on lève la poignée.
- Barillet de sécurité avec 5 clés.

\* Hors modèles Phèdre et cintrés (4 points de verrouillage : 1 sortie de tringle basse, 1 sortie de tringle haute, 2 rouleaux).

### LES OPTIONS\*\*

#### MANŒUVRE AUTOMATIQUE

Les 6 points s'enclenchent automatiquement à la fermeture de la porte.

#### MANŒUVRE À CLEF

Depuis l'extérieur, l'ouverture et le verrouillage de la porte se font uniquement via la clé.

#### BARILLET AVEC BOUTON MOLETÉ

Finition inox ou laiton.

Barillet avec clés identiques

Pour l'ensemble des menuiseries (3 clés).

\*\* Manœuvres automatique et à clef non disponibles sur les modèles Phèdre ou cintrés.

## Les coupes techniques

### INSPIRATION® PRIVILÈGE

#### Ouvrant monobloc de 81 mm

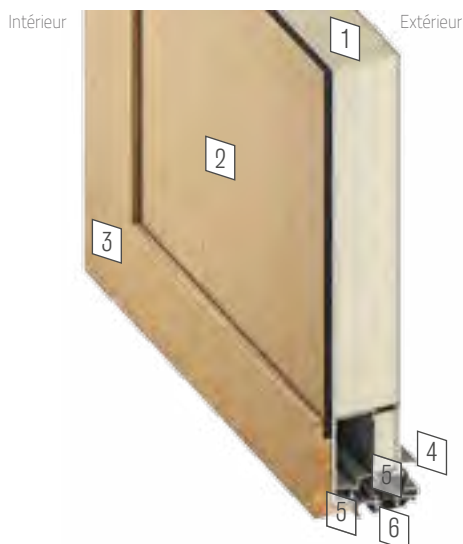

- 1 Âme isolante de 68 mm ou triple vitrage feuilleté et trempé dépoli acide (44.2 / 24 / 6 / 20 / 4)
- 2 Panneau intérieur bois
- 3 Cadre bois massif en coupe d'onglet
- 4 Jet d'eau
- 5 Joints d'étanchéité
- 6 Seuil à rupture thermique anodisé (accès PMR)

### AUDACE HARMONIE

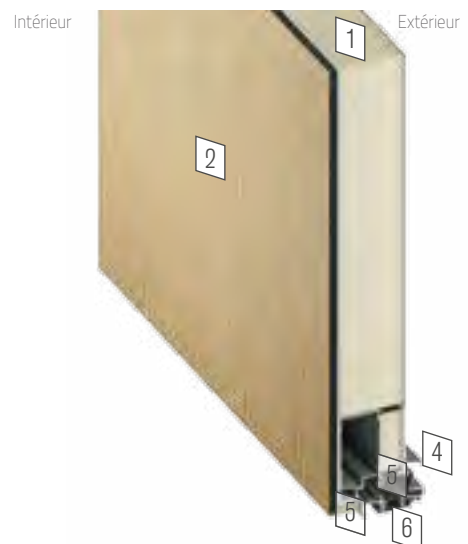



**ÉVASION**  
**LÉGENDE**  
**ESSENTIELLE**  
**ÉCLAT**

**Ouvrant vitré, semi-vitré  
de 67 mm**

- Rupture totale de pont thermique entre les deux structures bois et aluminium par système de plots sur l'ouvrant et le dormant.
- Tapées aluminium dormant tubulaires pour assurer une meilleure rigidité.
- 5 joints d'étanchéité.

- 1 Cadre thermique intégré dans l'ouvrant.
- 2 Cadre bois lamellé collé plaqué massif en coupe droite.
- 3 Seuil à rupture thermique anodisé (accès PMR).
- 4 Vitrage collé au cadre bois avec feuilure drainante.

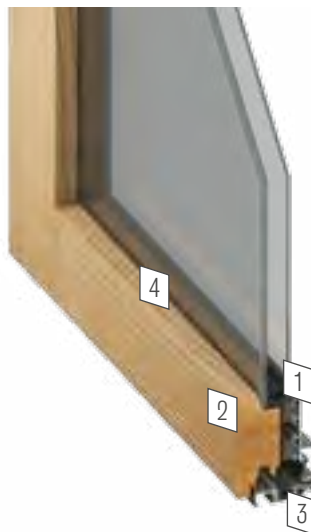

**Composition de l'ouvrant pour les gammes Evasion, Légende et Essentielle :**

- Panneau isolant de 32 mm ou :
- double vitrage feuilleté 44.2-10-4 (clair ou delta maté extra clair) pour la gamme Evasion
  - double vitrage feuilleté 6-16-10P5 TBE argon (dépoli) ou TBE 10P5-18-4 argon (clair, delta maté extra clair ou imprimé 200) pour les gammes Légende et Essentielle

**Composition de l'ouvrant pour la gamme Eclat :**

- Double vitrage feuilleté dépoli acide de 32 mm (6-16-10P5 TBE argon), motif sérigraphié et effet sablé



Qualité et PERFORMANCE



## Confort & résistance

Les portes d'entrée MC France, **alliance de 3 matériaux nobles, bois / verre / aluminium**, gage de robustesse et de sécurité, protègent efficacement votre famille et vos biens tout en garantissant un cadre de vie agréable et lumineux.

- **À l'intérieur, le bois vous offre une ambiance chaleureuse et confortable**, à l'œil comme au toucher.  
La technique du bois lamellé collé assure une grande résistance mécanique et une parfaite stabilité de la porte.
- **À l'extérieur, l'aluminium thermolaqué vous garantit un entretien minimal** et une résistance à toute épreuve, aux intempéries et variations climatiques.

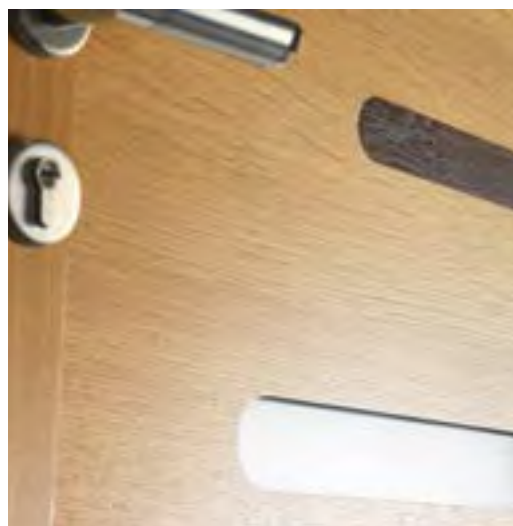

## Qualité certifiée

Toute la gamme des portes d'entrée MC France bénéficie de certifications hautes performances techniques et environnementales :

**Garantie décennale conforme aux dispositions légales et réglementaires**



Attestent de la qualité du thermolaquage de l'aluminium : fixation, durabilité, résistances aux rayures, aux UV et à la décoloration.



Niveau d'émission de substances volatiles dans l'air intérieur, présentant un risque de toxicité par inhalation. Échelle allant de A+ (très faibles émissions) à C (fortes émissions).



Atteste de la qualité isolante du vitrage.

## Performance thermique

Les portes d'entrée MC France présentent une très haute isolation thermique grâce aux qualités naturelles isolantes du bois à l'intérieur et à une rupture de pont thermique totale avec l'aluminium à l'extérieur.

Leurs performances répondent parfaitement aux exigences des maisons passives et des constructions BBC (Bâtiment Basse Consommation).



GAMMES	DESSCRIPTIF DE L'OUVRANT	ISOLATION THERMIQUE <sup>1</sup> UD	ÉTANCHÉITÉ <sup>2</sup> (AEV)
<b>INSPIRATION®</b> <b>AUDACE</b> <b>HARMONIE</b>	Ouvrant monobloc bois-aluminium de 81 mm plein ou avec triple vitrage feuilleté	1,1 à 1,6	A*3 E*7B V*A2
<b>ÉCLAT</b>	Ouvrant isolant bois-aluminium de 67 mm avec double vitrage feuilleté et retardateur d'effraction	1,3 à 1,5	A*3 E*7B V*A2
<b>PRIVILÈGE</b>	Ouvrant monobloc bois-aluminium de 81 mm plein ou avec triple vitrage feuilleté	1,1 à 1,4	A*3 E*7B V*A2
<b>ÉVASION</b>	Ouvrant isolant bois-aluminium de 67 mm plein ou avec double vitrage feuilleté	1,4 à 1,6	A*3 E*7B V*A2
<b>LÉGENDE</b>	Ouvrant isolant bois-aluminium de 67 mm avec double vitrage feuilleté et retardateur d'effraction	1,3 à 1,5	A*3 E*7B V*A2
<b>ESSENTIELLE</b>	Ouvrant isolant bois-aluminium 67 mm avec double vitrage feuilleté et retardateur d'effraction	1,3 à 1,5	A*3 E*7B V*A2

La performance thermique de chaque modèle indiquée dans son descriptif est calculée selon la norme EN 14351-1 pour 1 vantail (les gammes Audace, Harmonie, Éclat, Légende et Essentielle sont calculées avec la finition pin naturel).

<sup>1</sup> L'indice Ud permet de mesurer l'isolation thermique d'une porte d'entrée, il est exprimé en W/m<sup>2</sup>.K. Plus l'indice est bas et plus la porte est isolante.

<sup>2</sup> Le classement AEV détermine les performances de perméabilité à l'air (A), d'étanchéité à l'eau (E) et de résistance au vent (V).

## Aides financières

Grâce à leur haute isolation thermique, les portes d'entrée MC France vous permettent de bénéficier des aides du gouvernement pour financer vos projets de rénovation. Pour en savoir plus : [www.renovation-info-service.gouv.fr](http://www.renovation-info-service.gouv.fr)



### Le Crédit d'Impôt de "Transition Énergétique" :

il concerne les dépenses d'acquisition de matériaux d'isolation thermique des parois vitrées, tels que les portes d'entrée MC France dont le coefficient thermique Ud ≤ 1,7 W/m<sup>2</sup>.K.



### L'Éco-Prêt à Taux Zéro :

il vous permet de financer la rénovation énergétique de votre logement (sans faire d'avance de trésorerie, sans payer d'intérêts) et de réduire vos consommations d'énergie. La gamme MC France garantit la performance requise pour bénéficier de l'Eco-prêt.



CRÉATEUR  
EN 1983 DU  
**CONCEPT  
BOIS-ALUMINIUM**

**HAUTE QUALITÉ**  
DE FABRICATION  
100% FRANÇAISE

**1<sup>er</sup>**  
**FABRICANT FRANÇAIS**  
DE FENÊTRES ET PORTES  
D'ENTRÉE BOIS-ALUMINIUM



 **MC FRANCE**  
La référence bois | aluminium

## DEPUIS 40 ANS, **UN SAVOIR-FAIRE UNIQUE** EN BOIS-ALUMINIUM

**MC France est une filiale du Groupe familial vendéen LIEBOT**, 1<sup>er</sup> groupe français de fenêtres et façades, qui compte 10 entreprises et emploie plus de 3300 salariés en France et en Europe.

Créateur du concept bois-aluminium en 1983, **MC France est le 1<sup>er</sup> fabricant français de menuiseries bois-aluminium** sur mesure, décoratives, accessibles et performantes, destinées aux professionnels installateurs.

Fort d'un savoir-faire de plus de 40 ans, **MC France propose la gamme bois-aluminium la plus complète du marché** : fenêtres et portes-fenêtres à frappe, coulissantes, portes d'entrée, verrières et murs rideaux.

Pour répondre aux besoins du marché, **en rénovation comme dans la construction neuve**, l'entreprise est organisée autour de deux activités : **l'habitat individuel résidentiel et l'habitat collectif et tertiaire.**

## Un **concept unique** créé et développé par MC France

Grâce à un bureau d'études R&D intégré, **MC France a imaginé et breveté un nouveau concept de menuiseries** pour développer ses propres gammes de fenêtres et de portes d'entrée, **du concept technique jusqu'au design des profils.**

## Un outil industriel **innovant** et **ultra-performant**

Les menuiseries MC France sont toutes fabriquées en France, à Cugand (85). **L'usine de 25 000 m<sup>2</sup>** (2013) est équipée d'un procédé industriel respectueux de l'environnement et unique en Europe, dotée d'équipements sur mesure et développés spécifiquement pour la fabrication des menuiseries bois-aluminium.



78  
79

## Un **savoir-faire artisanal unique** au service du **sur mesure**

Fidèle à ses racines, MC France intègre une équipe spécialisée dans la conception et la fabrication de menuiseries **hors-standards et sur mesure** pour répondre aux projets les plus complexes.



## L'innovation au service du **développement durable**

MC France **conçoit, développe et fabrique des menuiseries éco-performantes** dans une démarche de **développement durable** pour améliorer et valoriser l'habitat.

# DES SOLUTIONS POUR TOUS VOS PROJETS D'OUVERTURES

Pour répondre à tous les besoins, MC France a développé une gamme complète de menuiseries bois-aluminium sur mesure. En neuf comme en rénovation, les menuiseries MC France s'adaptent au style architectural de votre façade et à la décoration intérieure de votre habitation.



**Fenêtres et portes-fenêtres**



**MéO**  
La fenêtre bois | aluminium



**Fenêtres et portes-fenêtres coulissantes**



**Verrières, vérandas et murs rideaux**





# AVEC LE CONFIGURATEUR, IMAGINEZ VOTRE FUTURE PORTE EN TOUTE SIMPLICITÉ

Modèles, essences de bois, couleurs aluminium, poignées... Concevez votre porte d'entrée sur [www.mc-france.com](http://www.mc-france.com).  
Et faites une simulation réelle avec la photo de votre maison !



- Téléchargez et imprimez la fiche technique détaillée de votre porte d'entrée
- Trouvez l'artisan installateur le plus proche de chez vous
- Partagez votre projet avec vos amis



Disponible uniquement  
pour ipad



Disponible uniquement  
pour tablette Android



Tout savoir sur la gamme  
bois-aluminium MC France  
en 1 seul clic !

[www.mc-france.com](http://www.mc-france.com)



GAMME	MODÈLE	PAGE	COMPOSITION DE L'OUVRANT	INTÉRIEUR BOIS					
				FINITION	MARQUETERIE	CADRE (COUPE D'ONGLET)	GRAVAGE	MOULURES RAPPORTÉES	
INSPIRATION®	Acropole	11	monobloc de 81 mm	Chêne naturel					
	Comète	11	monobloc de 81 mm	Chêne naturel					
	Laurier	11	monobloc de 81 mm	Chêne naturel					
	Idylle	12	monobloc de 81 mm	Chêne naturel					
	Planète	12	monobloc de 81 mm	Chêne naturel					
AUDACE	Zeste	12	monobloc de 81 mm	Chêne naturel					
	Acacia	19	monobloc de 81 mm	Chêne naturel et pin naturel					
	Alevin	19	monobloc de 81 mm	Chêne naturel, moyen, blanchi et champagne, pin naturel, sablé, cendré, blanc, taupe et ardoise					
	Passerelle	20	monobloc de 81 mm	Chêne naturel, moyen, blanchi et champagne, pin naturel, sablé, cendré, blanc, taupe et ardoise					
	Cactus	16	monobloc de 81 mm	Chêne naturel et pin naturel					
	Rafale	23	monobloc de 81 mm	Chêne naturel, moyen, blanchi et champagne, pin naturel, sablé, cendré, blanc, taupe et ardoise					
	Horizon	20	monobloc de 81 mm	Chêne naturel et pin naturel					
	Iris	16	monobloc de 81 mm	Chêne naturel, moyen, blanchi et champagne, pin naturel, sablé, cendré, blanc, taupe et ardoise					
	Marina	19	monobloc de 81 mm	Chêne naturel, moyen, blanchi et champagne, pin naturel, sablé, cendré, blanc, taupe et ardoise					
	Pacifique	23	monobloc de 81 mm	Chêne naturel et pin naturel					
	Motus	23	monobloc de 81 mm	Chêne naturel, moyen, blanchi et champagne, pin naturel, sablé, cendré, blanc, taupe et ardoise					
	Sablier	22	monobloc de 81 mm	Chêne naturel et pin naturel					
	HARMONIE	Ardoise	31	monobloc de 81 mm	Chêne naturel et pin naturel				
		Champagne	28	monobloc de 81 mm	Chêne naturel et pin naturel				
Diamant		29	monobloc de 81 mm	Chêne naturel et pin naturel					
Domino		27	monobloc de 81 mm	Chêne naturel et pin naturel					
Griffe		31	monobloc de 81 mm	Chêne naturel et pin naturel					
Mirabelle		28	monobloc de 81 mm	Chêne naturel et pin naturel					
Mirage		27	monobloc de 81 mm	Chêne naturel, moyen, blanchi et champagne, pin naturel, sablé, cendré, blanc, taupe et ardoise					
Mistral		28	monobloc de 81 mm	Chêne naturel et pin naturel					
Rivière		34	à panneau de 67 mm	Chêne naturel, moyen, blanchi et champagne, pin naturel, sablé, cendré, blanc, taupe et ardoise					
Armada		35	à panneau de 67 mm	Chêne naturel, moyen, blanchi et champagne, pin naturel, sablé, cendré, blanc, taupe et ardoise					
ESSENTIELLE	Panorama	35	vitré de 67 mm	Chêne naturel, moyen, blanchi et champagne, pin naturel, sablé, cendré, blanc, taupe et ardoise					
	Éclipse	34	semi vitré de 67 mm	Chêne naturel, moyen, blanchi et champagne, pin naturel, sablé, cendré, blanc, taupe et ardoise					
	Méridien	35	vitré de 67 mm	Chêne naturel, moyen, blanchi et champagne, pin naturel, sablé, cendré, blanc, taupe et ardoise					
	Triade	35	vitré de 67 mm	Chêne naturel, moyen, blanchi et champagne, pin naturel, sablé, cendré, blanc, taupe et ardoise					
	Cristal	43	vitré de 67 mm	Chêne naturel, moyen, blanchi et champagne, pin naturel, sablé, cendré, blanc, taupe et ardoise					
	Étincelle	39	vitré de 67 mm	Chêne naturel, moyen, blanchi et champagne, pin naturel, sablé, cendré, blanc, taupe et ardoise					
	ÉCLAT	Kyrielle	40	vitré de 67 mm	Chêne naturel, moyen, blanchi et champagne, pin naturel, sablé, cendré, blanc, taupe et ardoise				
Mercure		39	vitré de 67 mm	Chêne naturel, moyen, blanchi et champagne, pin naturel, sablé, cendré, blanc, taupe et ardoise					
Prunelle		43	semi vitré de 67 mm	Chêne naturel, moyen, blanchi et champagne, pin naturel, sablé, cendré, blanc, taupe et ardoise					
Reffet		40	vitré de 67 mm	Chêne naturel, moyen, blanchi et champagne, pin naturel, sablé, cendré, blanc, taupe et ardoise					
Tetris		40	vitré de 67 mm	Chêne naturel, moyen, blanchi et champagne, pin naturel, sablé, cendré, blanc, taupe et ardoise					
Trigone		43	semi vitré de 67 mm	Chêne naturel, moyen, blanchi et champagne, pin naturel, sablé, cendré, blanc, taupe et ardoise					
Écluse		45	vitré de 67 mm	Chêne naturel, moyen, blanchi et champagne, pin naturel, sablé, cendré, blanc, taupe et ardoise					
Infinité		45	semi vitré de 67 mm	Chêne naturel, moyen, blanchi et champagne, pin naturel, sablé, cendré, blanc, taupe et ardoise					
Lisière		45	vitré de 67 mm	Chêne naturel, moyen, blanchi et champagne, pin naturel, sablé, cendré, blanc, taupe et ardoise					
Papyrus		47	vitré de 67 mm	Chêne naturel, moyen, blanchi et champagne, pin naturel, sablé, cendré, blanc, taupe et ardoise					
Cirrus		47	vitré de 67 mm	Chêne naturel, moyen, blanchi et champagne, pin naturel, sablé, cendré, blanc, taupe et ardoise					
Écaille		47	semi vitré de 67 mm	Chêne naturel, moyen, blanchi et champagne, pin naturel, sablé, cendré, blanc, taupe et ardoise					
Catogan		47	semi vitré de 67 mm	Chêne naturel, moyen, blanchi et champagne, pin naturel, sablé, cendré, blanc, taupe et ardoise					
PRIVILÈGE		Ambre	52	monobloc de 81 mm	Chêne naturel, moyen et champagne				
	Béryl	55	monobloc de 81 mm	Chêne naturel, moyen et champagne					
	Carat	51	monobloc de 81 mm	Chêne naturel, moyen et champagne					
	Émail	55	monobloc de 81 mm	Chêne naturel, moyen et champagne					
	Jade	51	monobloc de 81 mm	Chêne naturel, moyen et champagne					
	Onyx	52	monobloc de 81 mm	Chêne naturel, moyen et champagne					
	Opale	52	monobloc de 81 mm	Chêne naturel, moyen et champagne					
	Saphir	51	monobloc de 81 mm	Chêne naturel, moyen et champagne					
ÉVASION	Berry	59	à panneau de 67 mm	Chêne naturel, moyen, blanchi et champagne					
	Cévennes	60	à panneau de 67 mm	Chêne naturel, moyen, blanchi et champagne					
	Flandre	60	à panneau de 67 mm	Chêne naturel, moyen, blanchi et champagne					
	Gascogne	59	à panneau de 67 mm	Chêne naturel, moyen, blanchi et champagne					
	Poitou	60	à panneau de 67 mm	Chêne naturel, moyen, blanchi et champagne					
	Vercors	59	à panneau de 67 mm	Chêne naturel, moyen, blanchi et champagne					
	LÉGENDE	Artémis	64	à panneau de 67 mm	Chêne naturel, moyen, blanchi et champagne, pin naturel, sablé, cendré, blanc, taupe et ardoise				
Calliope		64	à panneau de 67 mm	Chêne naturel, moyen, blanchi et champagne, pin naturel, sablé, cendré, blanc, taupe et ardoise					
Éros		68	à panneau de 67 mm	Chêne naturel, moyen, blanchi et champagne, pin naturel, sablé, cendré, blanc, taupe et ardoise					
Hélios		68	à panneau de 67 mm	Chêne naturel, moyen, blanchi et champagne, pin naturel, sablé, cendré, blanc, taupe et ardoise					
Icare		67	à panneau de 67 mm	Chêne naturel, moyen, blanchi et champagne, pin naturel, sablé, cendré, blanc, taupe et ardoise					
Janus		67	à panneau de 67 mm	Chêne naturel, moyen, blanchi et champagne, pin naturel, sablé, cendré, blanc, taupe et ardoise					
Olympe	68	à panneau de 67 mm	Chêne naturel, moyen, blanchi et champagne, pin naturel, sablé, cendré, blanc, taupe et ardoise						
Phèdre	66	à panneau de 67 mm	Chêne naturel, moyen, blanchi et champagne, pin naturel, sablé, cendré, blanc, taupe et ardoise						

EXTÉRIEUR ALUMINIUM						VITRAGE	PERF. THERMIQUE* Ud (W/m².K)
MODÈLE	COULEUR	INSERTS ALUMINIUM	GRAVAGE	MOULURES RAPPORTÉES	MOULURES EMBOUTIES		
Acropole	26						1,1
Comète	26					Triple vitrage feuilleté et trempé dépoli acide	1,6
Laurier	26						1,1
Idylle	26					Triple vitrage feuilleté et trempé dépoli acide	1,5
Planète	26					Triple vitrage feuilleté et trempé dépoli acide	1,4
Zeste	26						1,1
Acacia	26						1,1
Alevin	26					Triple vitrage feuilleté et trempé dépoli acide	1,5
Passerelle	26					Triple vitrage feuilleté et trempé dépoli acide	1,4
Cactus	26					Triple vitrage feuilleté et trempé dépoli acide	1,4
Rafale	26						1,1
Horizon	26					Triple vitrage feuilleté et trempé dépoli acide	1,6
Iris	26					Triple vitrage feuilleté et trempé dépoli acide	1,6
Marina	26					Triple vitrage feuilleté et trempé dépoli acide	1,6
Pacifc	26					Triple vitrage feuilleté et trempé dépoli acide	1,4
Motus	26						1,1
Sablier	26					Triple vitrage feuilleté et trempé dépoli acide	1,4
Ardoise	26						1,1
Champagne	26					Triple vitrage feuilleté et trempé dépoli acide	1,4
Diamant	26					Triple vitrage feuilleté et trempé dépoli acide	1,4
Domino	26					Triple vitrage feuilleté et trempé dépoli acide	1,4
Griffe	26						1,1
Mirabelle	26					Triple vitrage feuilleté et trempé dépoli acide	1,4
Mirage	26					Triple vitrage feuilleté et trempé dépoli acide	1,6
Mistral	26						1,1
Rivière	27						1,3
Armada	27						1,3
Panorama	28					Double vitrage retardateur d'effraction (clair, delta maté extra clair, dépoli ou imprimé 200)	1,3
Élipse	27					Double vitrage retardateur d'effraction (clair, delta maté extra clair, dépoli ou imprimé 200)	1,3
Méridien	28					Double vitrage retardateur d'effraction (clair, delta maté extra clair, dépoli ou imprimé 200)	1,4
Triade	28					Double vitrage retardateur d'effraction (clair, delta maté extra clair, dépoli ou imprimé 200)	1,4
Cristal	27					Double vitrage retardateur d'effraction (clair, delta maté extra clair, dépoli ou imprimé 200)	1,3
Étincelle	28					Double vitrage retardateur d'effraction dépoli acide, motif effet sablé	1,3
Kyrielle	28					Double vitrage retardateur d'effraction dépoli acide, motif sérigraphié et effet sablé	1,3
Mercure	28					Double vitrage retardateur d'effraction dépoli acide, motif sérigraphié et effet sablé	1,3
Prunelle	27					Double vitrage retardateur d'effraction (clair, delta maté extra clair, dépoli ou imprimé 200)	1,4
Reffet	28					Double vitrage retardateur d'effraction dépoli acide, motif effet sablé	1,4
Tetris	28					Double vitrage retardateur d'effraction dépoli acide, motif effet sablé	1,4
Trigone	27					Double vitrage retardateur d'effraction (clair, delta maté extra clair, dépoli ou imprimé 200)	1,4
Écluse	28					Double vitrage retardateur d'effraction dépoli acide, motif effet sablé	1,3
Infinité	27					Double vitrage retardateur d'effraction dépoli acide, motif effet sablé	1,3
Lisière	28					Double vitrage retardateur d'effraction dépoli acide, motif effet sablé	1,3
Papyrus	28					Double vitrage retardateur d'effraction dépoli acide, motif effet sablé	1,3
Cirrus	28					Double vitrage retardateur d'effraction dépoli acide, motif effet sablé	1,3
Écaille	27					Double vitrage retardateur d'effraction dépoli acide, motif effet sablé	1,3
Catogan	27					Double vitrage retardateur d'effraction dépoli acide, motif effet sablé	1,3
Ambre	26					Triple vitrage feuilleté et trempé dépoli acide, avec motif sablé cristallisé ou sans motif décor	1,4
Béryl	26					Triple vitrage feuilleté et trempé dépoli acide, avec motif sablé cristallisé ou sans motif décor	1,4
Carat	26					Triple vitrage feuilleté et trempé dépoli acide, avec motif sablé cristallisé ou sans motif décor	1,2
Email	26						1,1
Jade	26					Triple vitrage feuilleté et trempé dépoli acide, avec motif sablé cristallisé ou sans motif décor	1,4
Onyx	26					Triple vitrage feuilleté et trempé dépoli acide, avec motif sablé cristallisé ou sans motif décor	1,4
Opale	26					Triple vitrage feuilleté dépoli acide, avec motif clef de fleur, petits bois intégrés laiton	1,4
Saphir	26						1,1
Berry	25					Double vitrage feuilleté (clair ou delta maté extra clair), petits bois intégrés (laiton ou plomb)	1,6
Cévennes	25					Double vitrage feuilleté (clair ou delta maté extra clair), petits bois intégrés (laiton ou plomb)	1,5
Flandre	25						1,5
Gascogne	25					Double vitrage feuilleté (clair ou delta maté extra clair), petits bois intégrés (laiton ou plomb)	1,6
Poitou	25					Double vitrage feuilleté (clair ou delta maté extra clair)	1,6
Vercors	25					Double vitrage feuilleté (clair ou delta maté extra clair), petits bois intégrés (laiton ou plomb)	1,6
Artémis	27					Double vitrage retardateur d'effraction (clair, delta maté extra clair, dépoli ou imprimé 200)	1,4
Calliope	27					Double vitrage retardateur d'effraction (clair, delta maté extra clair, dépoli ou imprimé 200), petits bois intégrés (laiton ou plomb)	1,4
Éros	27					Double vitrage retardateur d'effraction (clair, delta maté extra clair, dépoli ou imprimé 200), petits bois intégrés en option (laiton ou plomb)	1,4
Hélios	27					Double vitrage retardateur d'effraction (clair, delta maté extra clair, dépoli ou imprimé 200), petits bois intégrés en option (laiton ou plomb)	1,4
Icare	27					Double vitrage retardateur d'effraction (clair, delta maté extra clair, dépoli ou imprimé 200), petits bois intégrés (laiton ou plomb)	1,3
Janus	27					Double vitrage retardateur d'effraction (clair, delta maté extra clair, dépoli ou imprimé 200)	1,3
Olympe	27						1,3
Phèdre	27					Double vitrage retardateur d'effraction (clair, delta maté extra clair, dépoli ou imprimé 200), petits bois mixtes en applique en option	1,3

\* Pour les gammes Audace, Harmonie, Éclat, Légende et Essentielle la performance thermique est calculée avec la finition pin naturel.



# FINITIONS INTÉRIEURES



## INSPIRATION®

CHÊNE

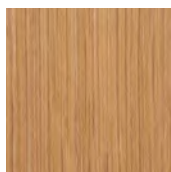

Naturel

## PRIVILÈGE

CHÊNE

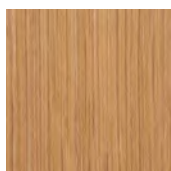

Naturel



Moyen

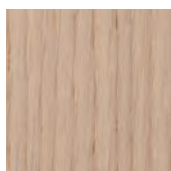

Champagne

## ÉVASION

CHÊNE

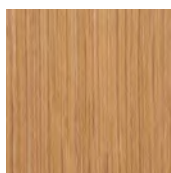

Naturel

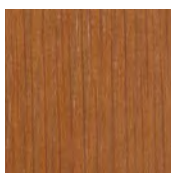

Moyen

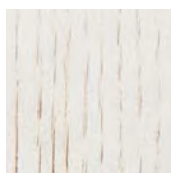

Blanchi

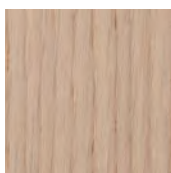

Champagne

AUDACE\*  
HARMONIE\*  
ESSENTIELLE

ÉCLAT  
LÉGENDE

CHÊNE

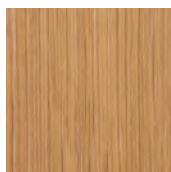

Naturel

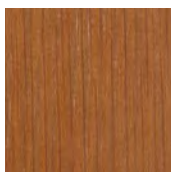

Moyen

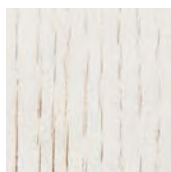

Blanchi

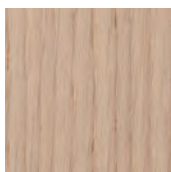

Champagne

PIN



Naturel



Sablé



Cendré

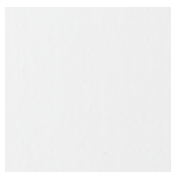

Blanc



Taupe



Ardoise



Références couleurs données à titre indicatif. Document non contractuel.

\* Pour les gammes Audace et Harmonie : finitions bois disponibles selon les modèles.



# COULEURS EXTÉRIEURES



## SATINÉES



9016 S



9001 S



1015 S



8007 S



7016 S



7024 S

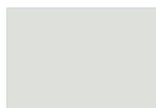

7035 S



6021 S



B 390 S



5003 S



5023 S

## MÉTALLISÉES



B 8821



Galet



Canon

## TEXTURÉES



9007 T



7022 T



9005 T



8011 T



3004 T



6005 T

## SABLÉES



Noir 2100 sablé

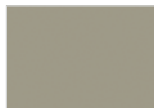

Gris 2800 sablé



Gris 2900 sablé



Bleu 2700 sablé



Mars 2525 sablé



Rouge 2100 sablé

## TON BOIS\*



## ANODISÉE\*\*



Naturel

Références couleurs données à titre indicatif. Document non contractuel.

La couleur Mars 2525 n'est pas disponible sur la gamme Évasion.

\* La couleur Ton bois est uniquement disponible sur les gammes Éclat, Légende et Essentielle (hors modèles cintrés).

\*\* Le procédé technique d'anodisation peut impliquer des variations d'aspect.

L'anodisé naturel est disponible uniquement sur les gammes Essentielle et Éclat (hors modèles cintrés et modèles avec panneau(x) tolé(s)).



Votre installateur :

